

TECHNISCHE GEGEVENS 205 MULTI:

	205 Multi benzine	205 Multi diesel		205 Multi benzine	205 Multi diesel
MOTOR			UITRUSTING EN EXTRA'S 1986		
Cilinderinhoud (in cm ³)	1124	1768	Controlelampje verlichting stadslicht	•	•
Aantal cilinders	4	4	Controlelampje dimlicht	•	•
Bovenliggende nokkenas	•	•	Controlelampje grootlicht	•	•
Boring x slag (in mm)	72x69	80x88	Controlelampje minimum brandstofniveau	•	•
Max. vermogen bij omw/min - ISO kW	36/4800	43.5/4600	Controlelampje koelvloeistoftemperatuur	•	•
-DINpk	50/4800	60/4600	Controlelampje koelvloeistofniveau in radiator	•	•
Max. koppel bij omw/min - ISO (daNm)	8.4/2800	10.6/2000	Controlelampje minimum oliedruk	•	•
-DIN (mkg)	8.7/2800	11/2000	Controlelampje handrem	•	•
Brandstofsysteem: - carburateur	1 enkele	•	Controlelampje minimum remvloeistofniveau	•	•
- inspuiting			Controlelampje slijtage remblokken vóór	•	•
Compressieverhouding	9.7/1	23/1	Controlelampje laden van de accu	•	•
Choke-handbediend	•		Controlelampje voorgloeien		•
Voorgloeisysteem		•	Controlelampje choke	•	
Elektronische ontsteking	•		Controlelampje alarmknipperlichten	•	•
Bougies met koperen kern	•		Controlelampje mistachterlamp	•	•
AANDRIJVING			Brandstofmeter	•	•
Handgesch. gesynchr. 5-versnellingsbak	•	•	Centraal waarschuwingslampje	•	•
Droge plaatkoppeling met kogeldruklager	•	•	BEDIENINGS- EN VEILIGHEIDSUITRUSTING		
STUURINRICHTING met tandheugel			Gelaagde voorruit	•	•
Aantal stuuroomw. van links naar rechts	3.8	3.8	Ruitwissers met 2 snelheden en elektrische ruitesproeiers	•	•
Diameter draaicirkel (tussen muren in m)	10.5	10.5	Ruitwischer/sproeier achter	□	□
VERING			Halogeen koplampen	•	•
voor: Onafhankelijke wielophanging - hydraulische schokdempers - schroefveren - stabilisatorstang			Achteruitrijlampen	•	•
achter: Onafhankelijke wielophanging - getrokken wieldraagarmen - hydraulische schokdempers - torsiestaven - stabilisatorstang (op Multi Diesel)			Mistachterlamp	•	•
REMMEN gescheiden remsysteem			Achterrautverwarming	•	•
Vóór: schijfremmen	•	•	Van binnenuit verstelbare buitenspiegel	□	□
Achter: trommelremmen	•	•	Stootstrippen op de zijkanten van de carrosserie	•	•
Rembekrachtiging	•	•	Achteruitkijkspiegel met anti-verblindingsstand	•	•
ELEKTRISCHE UITRUSTING			Rolveiligheidsgordels vóór	•	•
Driefase wisselstroomdynamo	•	•	COMFORT EN AFWERKING		
Accu	12V/29 Ah	12V/50Ah	Kaartleeslampje vóór	□	□
AFMETINGEN (in m.)			Afsluitbare tankdop	□	□
Totale lengte	3.705	3.705	Inbouwmogelijkheid autoradio: - coax. kabel, ontstoring, plaats voor luidsprekers	•	•
Totale breedte	1.562	1.562	Ventilatie/kachelaanjager traploos regelbaar	•	•
Wielbasis	2.420	2.420	Verstelbare voorstoelen	•	•
Spoorbreedte - voor	1.350	1.350	Voorstoelen met verstelbare rugleuning	•	•
- achter	1.300	1.300	Hoofdsteunen vóór	•	•
Breedte interieur op ellebooghoogte vóór	1.310	1.310	Stoelbekleding: - stof	•	•
Nuttige breedte laadvloer (min./max)	1.090/1.290	1.090/1.290	Moquette vloerbedekking	•	•
Nuttige lengte laadvloer	1.370	1.370	Sigarette-aansteker	•	•
Nuttige interieurhoogte	1.050	1.050	Asbak vóór	•	•
AANTAL ZITPLAATSEN			Verlichting van de asbak vóór	•	•
GEWICHTEN (in kg)			Armsteunen op de voorportieren	•	•
Rijklaar	778	856	Bergvak in voorportier bestuurderszijde	•	•
Laadvermogen (incl. bestuurder)	417	414	Legplank onder dashboard - passagierszijde	•	•
Totaal toelaatbaar belast	1195	1270	- bestuurderszijde	•	•
Max. aanhanger geremd	700	800	Make-up spiegel op rechter zonneklep	•	•
Max. toegestaan treingewicht	1895	2070	Plafonnier	•	•
INHOUDEN (in dm³)			Striping op de flanken	•	•
Brandstoftank	50	50	Verlichting bedieningshandels ventilatiesysteem	•	•
Max. laadvolume	1600	1600	Verlichting bagageruimte	•	•
PRESTATIES: topsnelheid in km/u	142	155	• standaard		
BANDEN (radiaal)			□ extra tegen meerprijs, af dealer		
	145SR13	145SR13	De constructeur die er steeds naar streeft zijn produkten te verbeteren, behoudt zich te allen tijde het recht voor specificaties, uitrustingen en prijzen te wijzigen zonder voorafgaande kennisgeving of enige andere verplichting. De in deze folder voorkomende auto's kunnen zijn afgebeeld in kleuren en met accessoires, die niet in de advies-catalogusprijs zijn inbegrepen, of niet in Nederland leverbaar zijn. Neem contact op met uw Peugeot Talbot-dealer over de in Nederland te leveren typen en/of modellen.		

PEUGEOT 205

MULTI



PEUGEOT 205 MULTI: 'N STERK NUMMER



Een bestelauto is een professioneel stuk gereedschap. Daar moet u dag in, dag uit op kunnen vertrouwen. De Peugeot 205 Multi biedt u dat. Een bedrijfszekere auto, in alle omstandigheden. Hij heeft dezelfde sterke punten als de personenautoversies. Comfortabel en representatief.

ZEER VEEL RUIMTE

Maar liefst 1600 dm³ laadvolume herbergt de Peugeot 205 Multi. Een fantastische ruimte die u optimaal kunt benutten door de goede bereikbaarheid. De brede hoogopslaande achterklep verschaft u toegang tot de 1.37 m. lange laadvloer.

De breedte tussen de wielkasten is opzienbarend: maar liefst 1.09 m. De nuttige interieurhoogte is 1.05 m. U ziet het, een multifunctionele ruimte.

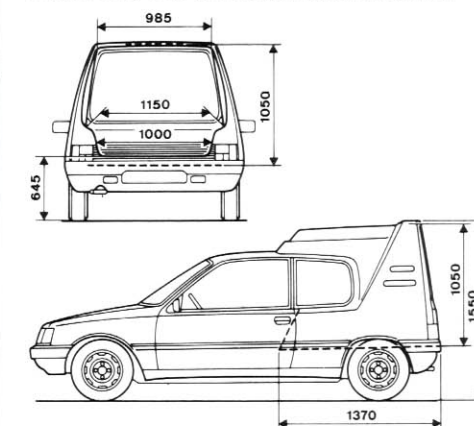

RENDABEL

Zo mag de Peugeot 205 Multi zondermeer worden bestempeld. Lage onderhoudskosten (grote controlebeurt om de 20.000 km bij de benzineversie en om de 22.500 km bij de dieseluitlevering), onderhoudsvrije accu, en op het benzine-model elektronische ontsteking en bougies met lange levensduur.

Hij is zeker en snel op de grote weg en vlot hanteerbaar bij het stadsbestelwerk. De bestuurder ondervindt een hoogstaand comfort, een uniek rij- en weggedrag én - zeker niet het minst belangrijk - een uiterst stil interieur.

BENZINE OF DIESEL

U kunt kiezen uit de 1124 cm³ benzine-motor of de 1768 cm³ dieselmotor. Maar waar uw keus ook naar uitgaat, u heeft altijd een lichtmetalen motor met bovenliggende nokkenas. De 1.1 liter benzine-motor levert 50 DIN pk bij 4800 t/min en de 1768 cm³ dieselmotor 60 DIN pk bij 4600 t/min.